

Mode d'emploi

AiroClearEncastrable V6000

Hotte d'aspiration

Merci d'avoir porté votre choix sur l'un de nos produits. Votre nouvel appareil répond aux exigences les plus élevées et son utilisation est des plus simples. Accordez-vous toutefois le temps de lire ce mode d'emploi. Vous vous familiariserez ainsi avec votre appareil, ce qui vous permettra de l'utiliser de manière optimale et sans dérangement.

Tenez compte des consignes de sécurité.

Modifications

Le texte, les illustrations et les données correspondent au niveau technique de l'appareil au moment de la mise sous presse de ce mode d'emploi. Sous réserve de modifications dans le cadre du progrès technique.

Domaine de validité

Le numéro de modèle correspond aux premiers chiffres figurant sur la plaque signalétique. Ce mode d'emploi est valable pour:

Désignation du modèle	Numéro de modèle	Type	Système de mesure
AiroClearEncastrable V6000	61061	AE6T5GTLC	55
AiroClearEncastrable V6000	61062	AE6T6GTLC	60
AiroClearEncastrable V6000	61063	AE6T9GTLC	90
AiroClearEncastrable V6000	61064	AE6T12GTLC	120

Les différences d'exécution sont mentionnées dans le texte.

Table des matières

1	Consignes de sécurité	4	8	Élimination	21
1.1	Symboles utilisés.....	4	9	Index	22
1.2	Consignes de sécurité générales.....	4	10	Service et assistance	23
1.3	Consignes de sécurité spécifiques à l'appareil... 5				
1.4	Installation de l'appareil.....	6			
1.5	Consignes d'utilisation.....	6			
2	Description de l'appareil	8			
2.1	Introduction.....	8			
2.2	Mode d'évacuation d'air.....	8			
2.3	Mode de recyclage d'air avec filtre à charbon actif.....	8			
2.4	Équipement.....	8			
2.5	Structure.....	8			
2.6	Éléments de commande et d'affichage.....	9			
3	Utilisation	9			
3.1	Première mise en service.....	9			
3.2	Mise en marche/arrêt de l'appareil.....	10			
3.3	Sélection du niveau de ventilateur.....	11			
3.4	Éclairage.....	11			
3.5	Durée de marche à vide.....	12			
3.6	Protection pour le nettoyage.....	12			
3.7	Affichages de saturation.....	12			
3.8	OptiLink.....	13			
3.9	Commande à distance (accessoire).....	15			
4	Entretien et maintenance	16			
4.1	Nettoyage du boîtier.....	16			
4.2	Filtre métallique à graisse.....	16			
4.3	Filtre à charbon actif Longlife-Plus.....	17			
4.4	Réinitialisation de l'alarme de l'affichage de sa- turation.....	18			
4.5	Remplacement des lampes DEL.....	18			
5	Éliminer soi-même des dérangements	18			
6	Accessoires et pièces de rechange	19			
7	Caractéristiques techniques	19			
7.1	Fiche technique du produit.....	20			

1 Consignes de sécurité

1.1 Symboles utilisés



Ce symbole est utilisé pour toutes les consignes importantes concernant la sécurité.

Le non-respect de ces consignes peut causer des blessures et endommager l'appareil ou l'installation!



Informations et consignes dont il faut tenir compte.



Informations concernant l'élimination de l'appareil



Informations concernant le mode d'emploi



Débrancher la fiche électrique / couper l'alimentation électrique



Brancher la fiche électrique / établir l'alimentation électrique



Ne pas couper/modifier la fiche électrique



Porter des gants de protection

- ▶ Indique les étapes de travail à réaliser les unes après les autres.
 - Décrit la réaction de l'appareil à l'étape de travail réalisée.
- Indique une énumération.

1.2 Consignes de sécurité générales



- Ne mettez l'appareil en service qu'après avoir lu le mode d'emploi.



- Ce type d'appareil peut être utilisé par des enfants à partir de 8 ans et par des personnes dont les capacités physiques, sensorielles ou mentales sont réduites, ou des personnes sans expérience et/ou connaissances en la matière, si elles sont sous surveillance ou ont pu bénéficier d'instructions quant à une utilisation en toute sécurité de l'appareil et qu'elles ont bien compris les risques inhérents à son utilisation. Cet appareil n'est pas un jouet. Le nettoyage et les opérations d'entretien à effectuer par l'utilisateur ne doivent pas être réalisés par des enfants sans surveillance.
- Si l'appareil n'est pas équipé d'un câble de raccordement électrique avec une fiche ou d'autres dispositifs de coupure du secteur présentant sur chacun des pôles un intervalle de coupure conforme aux conditions de la catégorie de surtension III pour une déconnexion complète, il faut intégrer dans l'installation

électrique fixe un disjoncteur conformément aux règles d'installation.

- Si le câble de raccordement électrique de l'appareil est endommagé, il doit être remplacé par le fabricant, son service clientèle ou une personne présentant une qualification analogue afin d'éviter tout danger.

1.3 Consignes de sécurité spécifiques à l'appareil

- Il faut prévoir une ventilation suffisante de la pièce lorsque la hotte d'aspiration est utilisée en même temps que des appareils brûlant du gaz ou d'autres combustibles.
- Il convient de respecter la réglementation locale pour le branchement de l'air évacué.
- L'évacuation d'air ne doit pas être menée vers une cheminée utilisée pour les gaz d'échappement d'appareils fonctionnant au gaz ou au moyen d'autres combustibles.
- Il faut respecter la distance minimale entre la surface de dépose des ustensiles de cuisson sur le plan de cuisson et la partie inférieure du capot de la hotte d'aspiration. Cette distance est d'au moins 65 cm si le capot de hotte d'aspiration est installé au-dessus d'un appareil au gaz. Si les instructions de montage prescrivent une plus grande distance pour un plan de cuisson au gaz, tenir compte de cette distance.
- **AVERTISSEMENT:** avant de changer l'ampoule, assurez-vous que l'appareil est éteint et débranché du secteur afin d'éviter tout risque d'électrocution.
- L'inscription indiquant la puissance maximale autorisée des lampes rechargeables doit être visible pendant le remplacement des lampes.
- Cet appareil est prévu pour être utilisé dans un cadre domestique ou des applications semblables telles que dans les cuisines pour collaborateurs dans les boutiques, bureaux et autres secteurs industriels, dans des propriétés agricoles, par des clients dans les hôtels, motels et autres foyers, dans les chambres d'hôtes.
- L'appareil ne doit pas être utilisé avec une minuterie externe ou un système de commande à distance séparé.

- Il y a risque d'incendie si le nettoyage n'est pas réalisé suivant les indications de la notice.
- Ne pas faire flamber sous le capot de la hotte d'aspiration.

1.4 Installation de l'appareil



- L'installation doit impérativement être exécutée par un personnel qualifié.
- Toutes les étapes doivent être réalisées en intégralité, dans l'ordre et contrôlées.
- Les raccordements électriques doivent être réalisés par un personnel qualifié, selon les directives et les normes relatives aux installations à basse tension et conformément aux prescriptions des entreprises locales d'électricité.
- Un appareil prêt à brancher doit uniquement être raccordé à une prise de courant de sécurité installée conformément aux prescriptions. Dans l'installation domestique, un dispositif de séparation réseau sur tous les pôles avec un intervalle de coupure de 3 mm est à prévoir. Les interrupteurs, les dispositifs enfichables, les automates LS et les fusibles librement accessibles après l'installation de l'appareil et qui déclenchent tous les conducteurs polaires valent comme disjoncteurs admis. Une mise à la terre correcte et des conducteurs neutres et de protection posés séparément garantissent un fonctionnement sûr et sans dérangement. Après le montage, tout contact avec des pièces conductrices de tension et des lignes isolées doit être impossible. Contrôlez les installations anciennes.
- La plaque signalétique fournit les informations relatives à la tension secteur, au type de courant et à la protection par fusible nécessaires.

- Réalisez les travaux de crépi, plâtre, tapisserie ou peinture avant l'installation de l'appareil.
- Une réparation impeccable ne saurait être garantie que si une désinstallation sans destruction de l'ensemble de l'appareil est possible à tout instant.

1.5 Consignes d'utilisation

Avant la première mise en service

- L'appareil doit être monté et raccordé au réseau électrique en se conformant strictement à la notice d'installation fournie séparément. Faites effectuer les travaux nécessaires par un installateur ou un électricien agréé.
- Il convient de respecter la réglementation locale pour le branchement de l'air évacué.
- Éliminez l'emballage conformément aux prescriptions locales.

Utilisation conforme à l'usage prévu

- Cet appareil est conçu pour l'aspiration de vapeurs au-dessus d'un plan de cuisson dans une cuisine domestique.
- Toute réparation, modification ou manipulation sur ou dans l'appareil, en particulier sur des pièces sous tension, doit uniquement être effectuée par le fabricant, son service clientèle ou une personne possédant une qualification analogue. Des réparations non conformes peuvent provoquer de graves accidents, des dommages sur l'appareil et l'installation, ainsi que des dysfonctionnements. En cas d'anomalie de fonctionnement de l'appareil ou de demande de réparation, veuillez vous reporter aux indications figurant dans le chapitre «Service et assistance». Si besoin, adressez-vous à notre service clientèle.
- Seules des pièces de rechange d'origine doivent être employées.
- Conservez soigneusement le mode d'emploi afin de pouvoir vous y référer à tout moment.

Utilisation

- Si l'appareil présente des dommages visibles, ne le mettez pas en service et adressez-vous à notre service clientèle.
- Dès que vous constatez un dysfonctionnement, débranchez l'appareil du secteur.
- Durant le fonctionnement du ventilateur d'extraction, assurez une amenée d'air frais suffisante afin d'éviter une dépression dans la cuisine et de garantir une extraction optimale.
- Evitez les courants d'air transversaux qui pourraient souffler les vapeurs se trouvant au-dessus du plan de cuisson.
- En cas d'utilisation simultanée d'autres appareils – fonctionnant au gaz ou au moyen d'autres combustibles – assurez une amenée d'air frais suffisante. Ne s'applique pas aux appareils à recyclage d'air.
- En cas d'utilisation simultanée de foyers (p. ex. chauffages au bois, au gaz, au fioul ou au charbon), un fonctionnement sans risque n'est possible que lorsqu'une dépression ambiante de 4 Pa (0,04 mbar) n'est pas dépassée sur le lieu d'installation de l'appareil. Risque d'intoxication! Assurez une amenée d'air frais suffisante, p. ex. par le biais d'ouvertures non obturables dans les portes ou les fenêtres et en association avec des coffrets muraux d'amenée / d'évacuation d'air ou autres mesures techniques.
- Lors de travaux de nettoyage, veillez à ce qu'en aucun cas de l'eau ne pénètre dans l'appareil. Utilisez seulement un chiffon modérément humide. N'aspergez jamais d'eau l'intérieur ou l'extérieur de l'appareil et n'utilisez jamais d'appareil de nettoyage à vapeur. L'eau pénétrant à l'intérieur peut provoquer des dommages.
- Les parties accessibles peuvent devenir brûlantes lorsqu'elles sont utilisées avec des appareils de cuisson.

Attention, risque de brûlure!

- Lors d'une friture sur le plan de cuisson, surveillez l'appareil en permanence durant son fonctionnement. L'huile utilisée dans la friteuse peut s'enflammer spontanément en cas de surchauffe et provoquer un incendie. En conséquence, surveillez la température de l'huile et maintenez-la en dessous du point d'inflammation. Veillez également à la propreté de l'huile; de l'huile encrassée s'enflamme plus facilement.

Attention, danger de mort!

- Les emballages comme les films plastiques et le polystyrène peuvent être dangereux pour les enfants et les animaux. Risque d'asphyxie! Tenez les emballages hors de portée des enfants et des animaux.
- Lors de travaux de maintenance effectués sur l'appareil, y compris lors du remplacement de lampes, mettez l'appareil hors tension: dévissez complètement les fusibles ou déclenchez le coupe-circuit automatique ou encore débranchez la prise du secteur.

Prévention des dommages sur l'appareil

- Respectez les intervalles de nettoyage des filtres. La non-observation de cette consigne peut entraîner un risque d'incendie en raison de la trop épaisse couche de graisse recouvrant les filtres métalliques à graisse.

2 Description de l'appareil

2.1 Introduction

Cet appareil est conçu pour l'aspiration de vapeurs au-dessus d'un plan de cuisson dans une cuisine domestique et peut être utilisé en mode d'évacuation d'air ou de recyclage d'air.

2.2 Mode d'évacuation d'air

Les vapeurs venants du plan de cuisson sont aspirées par un ventilateur. L'air est nettoyé à travers le filtre métallique à graisse, puis évacué vers l'extérieur par une conduite et un manchon d'évacuation avec clapet de retenue intégré.



Une arrivée d'air frais suffisante doit être assurée pendant le fonctionnement. Toute évacuation d'air nécessite un apport d'air frais.

2.3 Mode de recyclage d'air avec filtre à charbon actif

Les vapeurs venants du plan de cuisson sont aspirées par un ventilateur. L'air est épuré pour l'essentiel des particules de graisse et des odeurs par les filtres métalliques à graisse et le filtre à charbon actif avant d'être réinsufflé dans la pièce.



Si l'appareil ne dispose pas de filtres à charbon actif, ces filtres doivent être commandés et mis en place avant sa mise en service.

2.4 Equipement

- 1 corps de hotte abritant: ventilateur d'extraction, éclairage DEL, éléments de commande et d'affichage, filtres métalliques à graisse
- Coffrage
- Matériel d'installation
- Filtre à charbon actif pour mode de recyclage d'air (non compris dans la livraison, disponible en accessoire)

2.5 Structure



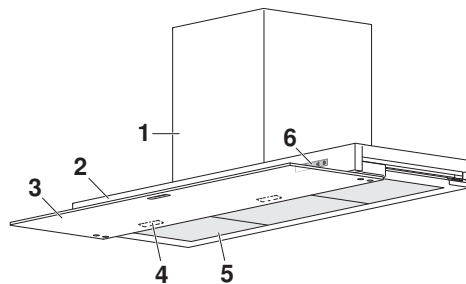

- 1 Coffrage
- 2 Corps de hotte
- 3 Ecran de verre
- 4 Eclairage avec cache
- 5 Filtre métallique à graisse
- 6 Eléments de commande et d'affichage

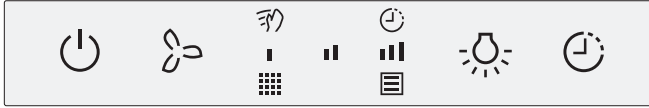









2.6 Éléments de commande et d'affichage



Touches

-  Mettre l'appareil en marche/arrêt
-  Sélectionner le niveau de ventilateur 1–3; activer le niveau de ventilateur intensif
-  Allumer/éteindre l'éclairage; régler la température de la couleur
-  Activer la marche à vide

Symboles d'affichage

-  Protection pour le nettoyage
-  Durée de marche à vide
-  Niveau de ventilateur 1
-  Niveau de ventilateur 2
-  Niveau de ventilateur 3
-  Niveau de ventilateur Intensif (clignote)
-  Affichage de saturation des filtres métalliques à graisse
-  Affichage de saturation des filtres à charbon actif (uniquement si recyclage d'air)

 Suivant le modèle et l'équipement, l'exécution de votre appareil peut différer par certains détails de la version standard décrite ici.

3 Utilisation











3.1 Première mise en service

Configuration de l'appareil















L'appareil peut être utilisé en mode de recyclage d'air ou de recyclage d'air. L'appareil est pré-réglé en usine sur le **mode de recyclage d'air**. L'intervalle de nettoyage du filtre à charbon actif est de 180 heures de fonctionnement. Il est possible d'adapter ce pré-réglage aux habitudes de cuisson.

 Si l'appareil est utilisé comme modèle à évacuation d'air, il convient de désactiver l'affichage de saturation des filtres à charbon actif.







Préparation de l'appareil au mode d'évacuation d'air

- ▶ Sortir entièrement l'écran de verre.
- ▶ Arrêter l'appareil et éteindre l'éclairage.
- ▶ Maintenir appuyée la touche  pendant 3 secondes.
 - Le symbole d'affichage  et  ,  ou  suivant l'intervalle de nettoyage pré réglé clignotent.
- ▶ Pendant qu'ils clignotent: Maintenir à nouveau la touche  appuyée pendant 3 secondes.
 - Le symbole d'affichage  et  ,  ou  suivant l'intervalle de nettoyage pré réglé disparaissent.
 - L'appareil est maintenant configuré en mode d'évacuation d'air et l'affichage de saturation des filtres à charbon actif est **désactivé**.



Préparation de l'appareil au mode de recyclage d'air

- ▶ Sortir entièrement l'écran de verre.
- ▶ Arrêter l'appareil et éteindre l'éclairage.
- ▶ Maintenir appuyée la touche  pendant 3 secondes.
 - Le symbole d'affichage  et  ,  ou  suivant l'intervalle de nettoyage pré réglé clignotent.
- ▶ Pour modifier l'intervalle de nettoyage des filtres à charbon actif: effleurer la touche  plusieurs fois jusqu'à ce que le symbole d'affichage correspondant  +  ,  ou  clignote (voir le tableau).
 - Le réglage sélectionné est automatiquement activé après 5 secondes.
 - Le symbole d'affichage  et  ,  ou  suivant l'intervalle de nettoyage pré réglé disparaissent.
 - L'appareil est maintenant configuré en mode de recyclage d'air et l'affichage de saturation des filtres à charbon actif est **activé**.

Intervalle de nettoyage des filtres à charbon actif

Intensité d'utilisation	Affichage de saturation après	Symbole d'affichage clignotant
Pas très souvent et/ou plutôt sans odeur	240 heures	 + 
Standard (préréglage d'usine)	180 heures	 + 
Fréquemment et/ou odeurs intenses	120 heures	 + 

3.2 Mise en marche/arrêt de l'appareil

- ▶ Sortir entièrement l'écran de verre.
- ▶ Effleurer la touche .
 - L'appareil se met en marche au niveau de ventilateur 1, l'éclairage s'allume.
 - Le symbole d'affichage correspondant  s'allume.
- ▶ Actionner de nouveau la touche  en mode de fonctionnement actif ou rentrer entièrement l'écran de verre.

- L'appareil s'arrête et l'éclairage s'éteint.



Sortir à nouveau entièrement l'écran de verre réactive l'appareil au niveau de ventilateur réglé auparavant.



L'appareil peut être mis en marche par effleurement de la touche δ° . Sortir auparavant l'écran de verre entièrement.

3.3 Sélection du niveau de ventilateur

Quatre niveaux de ventilateur sont disponibles. Niveaux de ventilateur 1–3 avec puissance respective faible, moyenne et forte, ainsi qu'un niveau intensif de ventilateur.

- ▶ Effleurer la touche \cup .
 - L'appareil se met en marche au niveau de ventilateur 1, l'éclairage s'allume.
- ▶ Effleurer la touche δ° plusieurs fois jusqu'à ce que le niveau de ventilateur souhaité 1-3 s'affiche.
 - L'appareil se met en marche au niveau de ventilateur choisi, le symbole d'affichage correspondant $\blacksquare\blacksquare\blacksquare$, $\blacksquare\blacksquare$ ou \blacksquare s'allume.

Niveau intensif

Le niveau de ventilateur intensif reste activé pendant cinq minutes et sert à l'extraction intensive d'odeurs de courte durée (pour saisir une viande par exemple). Le niveau de ventilateur intensif repasse ensuite au niveau de ventilateur sélectionné auparavant ou l'appareil s'éteint.

- ▶ Maintenir appuyée la touche δ° pendant que le mode de ventilateur est activé.
 - L'appareil passe au mode de ventilateur intensif, le symbole d'affichage $\blacksquare\blacksquare$ clignote.
- ▶ Pour arrêter le niveau de ventilateur intensif avant l'écoulement des 5 minutes de fonctionnement: effleurer la touche δ° pendant que le niveau intensif est activé.
 - L'appareil repasse au niveau de ventilateur sélectionné auparavant.



Les quatre niveaux de ventilateur peuvent être choisis en rentrant et ressortant l'écran de verre à intervalles rapprochés (1 seconde env.). Veiller ce faisant à bien insérer l'écran de verre jusqu'à la butée mécanique.

3.4 Éclairage





- ▶ Effleurer la touche \odot .
 - L'éclairage s'allume.
- ▶ Effleurer de nouveau la touche \odot .
 - L'éclairage s'éteint.

Régler la température de couleur

- ▶ Eclairage allumé: Maintenir la touche \odot appuyée jusqu'à ce que la température de couleur souhaitée soit atteinte.
 - La température de couleur sélectionnée est appliquée.

3.5 Durée de marche à vide

La fonction de marche à vide sert à éliminer les odeurs résiduelles. L'appareil continue de fonctionner au niveau de ventilateur sélectionné pendant 5 à 20 minutes en fonction du réglage avant de s'éteindre automatiquement.

- ▶ Effleurer la touche .
 - L'appareil se met en marche au niveau de ventilateur 1, l'éclairage s'allume.
- ▶ Effleurer la touche  plusieurs fois jusqu'à ce que le niveau de ventilateur souhaité s'affiche.
- ▶ Effleurer la touche  pour activer la fonction de marche à vide.
 - La marche à vide démarre et arrête l'appareil et éteint l'éclairage, une fois la durée de fonctionnement écoulée (voir le tableau).
 - Pendant l'activation de la marche à vide, le symbole d'affichage  est allumé, ainsi que le niveau de ventilateur correspondant.
- ▶ Pour interrompre prématurément la marche à vide: Effleurer la touche .
 - L'appareil s'arrête et l'éclairage s'éteint.



Niveau de ventilateur	Marche à vide en minutes
■	20
■■	15
■■■	10
■■■ (clignotant)	5



Nous recommandons de mettre l'appareil en marche au niveau 2 5 minutes avant de commencer la cuisson. Laisser l'appareil fonctionner encore pendant quelques minutes après la fin de la cuisson afin d'éliminer complètement les odeurs.

3.6 Protection pour le nettoyage

La fonction Protection pour le nettoyage désactive temporairement les touches / le panneau de commande. Elle est utile pendant un nettoyage des éléments de commande de courte durée.

- ▶ Arrêter l'appareil et éteindre l'éclairage.
- ▶ Maintenir appuyée la touche  pendant 5 secondes.
 - La fonction Protection pour le nettoyage est activée, l'appareil s'arrête temporairement, le symbole d'affichage  s'allume.
 - La fonction Protection pour le nettoyage s'arrête après 30 secondes, le symbole d'affichage  disparaît.

3.7 Affichages de saturation



Filtre métallique à graisse

Le symbole d'affichage  clignote après 20 heures de fonctionnement. Le degré de saturation est atteint, le filtre métallique à graisse doit être nettoyé.

Filtre à charbon actif (uniquement en mode de recyclage d'air)

Suivant le préréglage de l'intervalle de nettoyage, le symbole d'affichage  clignote après 120, 180 ou 240 heures de fonctionnement. Pour en savoir plus: Première mise en service (voir page 9). Le niveau de saturation est atteint. Le filtre à charbon actif doit être nettoyé, régénéré ou remplacé. Les filtres métalliques à graisse doivent également être nettoyés.

Réinitialiser l'affichage de saturation, une fois le nettoyage terminé

- ▶ Arrêter l'appareil et éteindre l'éclairage.
- ▶ Maintenir appuyée la touche  pendant 5 secondes.
 - Les symboles d'affichage  ou  disparaissent.





Activer cette fonction uniquement si l'appareil est utilisé en mode de recyclage d'air. Pour en savoir plus: Première mise en service (voir page 9).

3.8 OptiLink

Avec cette fonction, l'utilisateur ne doit plus commander manuellement la hotte d'aspiration. OptiLink surveille les niveaux de puissance des zones de cuisson et règle automatiquement celui de la hotte d'aspiration de manière appropriée.





Les réglages suivants sont disponibles:

-	ARRÊT	OptiLink désactivée
	Mode Silence	Faible niveau de bruit de la hotte
	Mode Standard	Mode de fonctionnement normal
	Mode intensif	Puissance élevée pour l'extraction des vapeurs

Connecter la hotte d'aspiration au plan de cuisson



La hotte d'aspiration ne peut être connectée qu'à des plans de cuisson dotés de la fonction OptiLink.

- ▶ Activer le «mode connexion» sur le plan de cuisson: Lire le mode d'emploi du plan de cuisson.
- ▶ Activer le «mode connexion» sur la hotte d'aspiration:
- ▶ Sortir entièrement l'écran de verre.
- ▶ Arrêter l'appareil et éteindre l'éclairage.
- ▶ Lorsque l'appareil est arrêté, maintenir la touche  appuyée pendant 5 secondes.
 - Le symbole  clignote pendant que le «mode connexion» est actif.
 - Si la connexion au plan de cuisson a réussi,  s'allume pendant 10 secondes. Le capot de hotte d'aspiration est ensuite prêt pour la mise en route d'OptiLink ou la commande manuelle.
 - Si la connexion n'a pas pu être établie, le symbole d'affichage  cesse de clignoter. Dans ce cas, une nouvelle tentative de connexion peut être démarrée.
- ▶ Lorsque la connexion a réussi, il faut le confirmer sur le plan de cuisson. Lire à ce propos le mode d'emploi du plan de cuisson.



Pendant le processus de connexion, les touches et les éléments de commande de la hotte d'aspiration sont désactivés.





En option, une hotte d'aspiration peut être connectée à trois plaques de cuisson au maximum. En outre, plusieurs hottes d'aspiration peuvent être connectées simultanément à un même plan de cuisson. Pour connecter des appareils, il faut que ceux-ci soient dotés de l'option OptiLink.

Les modes de fonctionnement

OptiLink dispose de trois modes de fonctionnement qui se distinguent par leur temps de réponse et par leur niveau de puissance maximal. L'utilisateur peut ainsi décider ce qu'il désire faire.

Mode de fonctionnement	Temps de réponse	Niveau de puissance maximale
Mode Silence	60 s	2
Mode Standard	45 s	3
Mode intensif	20 s	Intensif

Sélectionner le mode de fonctionnement

- ▶ Sortir entièrement l'écran de verre.
- ▶ Arrêter l'appareil et éteindre l'éclairage.
- ▶ Lorsque l'appareil est arrêté, presser simultanément les touches  et .
 - Le mode de fonctionnement qui a été sélectionné est affiché au moyen du symbole niveau de puissance (■ = mode silencieux, ■■ = mode standard, ■■■ = mode intensif).
- ▶ Pendant que le niveau de puissance correspondant (■, ■■, ■■■) s'affiche, sélectionner le mode de fonctionnement désiré en appuyant sur la touche .
 - Le réglage sélectionné est enregistré 5 secondes après la dernière saisie.

Comportement de la hotte d'aspiration lorsque OptiLink est activée.

Lorsque OptiLink est activée

- Le voyant de la hotte s'allume dès que le plan de cuisson est allumé.
- La hotte d'aspiration s'allume directement au niveau de puissance 1 dès qu'un niveau de puissance est affecté à une zone de cuisson. En fonction du mode sélectionné, le niveau 1 de la hotte d'aspiration est maintenu durant le temps de réaction, puis la hotte ajuste sa puissance en fonction du réglage du plan de cuisson.
- La hotte régule le niveau de puissance en fonction de chaque réglage du plan de cuisson.

Mode manuel

- Si le plan de cuisson ou OptiLink sont éteints, il est possible de passer à tout moment en mode de commande manuelle.

Commande manuelle

- Si le plan de cuisson est allumé et qu'OptiLink est activée, il est possible de passer à tout moment en mode de commande manuelle. OptiLink reprend le pilotage 3 minutes après la dernière saisie.

Durée de marche à vide

La marche à vide est activée dès que la cuisson est terminée, dans les conditions suivantes:

- La dernière zone de cuisson active passe au niveau de puissance 0 ou fonctionne avec la fonction Fondre.

- La table de cuisson s'éteint lorsque le ventilateur de la hotte d'aspiration fonctionne au niveau 1, 2, 3 ou sur le mode intensif.



L'éclairage fonctionne indépendamment du ventilateur et s'éteint 5 minutes après l'arrêt du plan de cuisson. Cela laisse suffisamment de temps pour dresser ses assiettes.



Le symbole d'affichage  s'allume lorsque la marche à vide est active.



Déconnecter la hotte d'aspiration du plan de cuisson.

Pour déconnecter la hotte d'aspiration du plan de cuisson, procéder comme suit:

- ▶ Sortir entièrement l'écran de verre.
- ▶ Éteindre le plan de cuisson et la hotte d'aspiration.
- ▶ Maintenir la touche  de la hotte d'aspiration appuyée pendant 10 secondes.
 - Le symbole  commence à clignoter après 5 secondes et s'éteint ensuite après 10 secondes.
- ▶ Lire le mode d'emploi du plan de cuisson afin de connaître les étapes à suivre pour désactiver OptiLink.



Corriger les erreurs de connexion

Il est impossible de connecter la hotte d'aspiration au plan de cuisson.

- ▶ Assurez-vous que le plan de cuisson est en «mode connexion».
- ▶ Désactivez la fonction OptiLink sur le plan de cuisson.
- ▶ Maintenez la touche  de la hotte d'aspiration appuyée pendant 15 secondes.
 - Le symbole  indiquant le fonctionnement doit commencer à clignoter pendant tout ce temps, puis s'éteindre à nouveau.
- ▶ Répétez les étapes de la connexion telles que décrites dans le présent chapitre.
- ▶ Si l'erreur persiste: Veuillez contacter le service clientèle.

3.9 Commande à distance (accessoire)

Cet appareil peut être commandé à l'aide d'une commande à distance (non comprise dans la livraison, disponible en accessoire à commander).

- Réduire le niveau de ventilateur
- +
- Augmenter le niveau de ventilateur
-  Activer la marche à vide
-  Allumer/éteindre l'éclairage

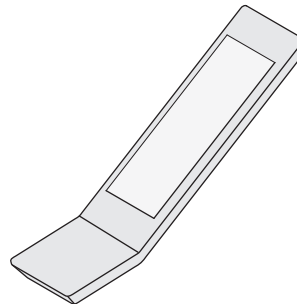

Ne pas placer la commande à distance à proximité de sources de chaleur.

Éliminer les batteries dans un centre de recyclage adéquat conformément à la réglementation locales.

4 Entretien et maintenance

4.1 Nettoyage du boîtier



Il ne faut en aucun cas que de l'eau pénètre dans l'appareil! La présence d'eau dans l'appareil peut provoquer des dommages.

N'utilisez pas de produits abrasifs, d'éponges abrasives, de paille de fer, etc. pour le nettoyage. Cela endommagerait les surfaces. Coupez l'alimentation électrique, désactivez le fusible ou déclenchez le coupe-circuit.

Faces extérieures

- ▶ Nettoyez avec un chiffon propre, tiède et humecté en ajoutant un produit nettoyant doux, bien sécher.

Faces intérieures

De la graisse et de la condensation peuvent se déposer sur les faces intérieures à proximité des filtres métalliques à graisse et le tiroir.

- ▶ Nettoyez avec un chiffon propre, tiède et humecté en ajoutant un produit nettoyant doux, bien sécher, au besoin, utilisez une brosse douce, bien sécher avec du papier essuie-tout.

4.2 Filtre métallique à graisse

Les filtres métalliques à graisse doivent être nettoyés au moins tous les deux mois en utilisation normale (plus souvent en cas d'utilisation intensive) ou chaque fois que l'alarme de l'affichage de saturation est déclenchée. Dans le cas d'un entretien optimal, le bon fonctionnement des filtres métalliques à graisse est assuré pendant des années.

Démontage

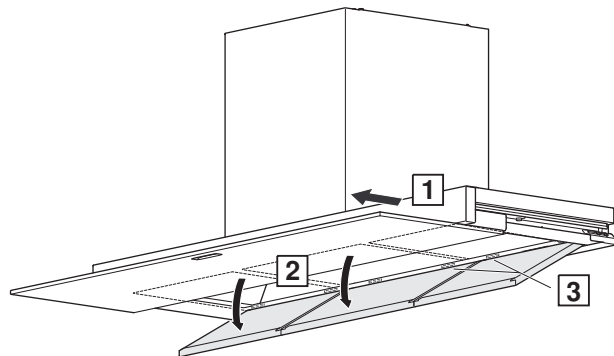

- ▶ Sortez entièrement l'écran de verre **1**.
- ▶ Abaissez les filtres métalliques à graisse **2** de devant et sortez-les avec précaution des fentes **3** de leur support.

Nettoyage

- ▶ Nettoyez les filtres métalliques à graisse au lave-vaisselle. Sur le lave-vaisselle, sélectionnez le programme «Intensif» avec un prélavage à chaud. Si vous n'avez pas de lave-vaisselle: Faites tremper les filtres métalliques à graisse dans un bain d'eau additionnée de liquide vaisselle doux.
- ▶ Nettoyez, rincez bien à l'eau froide et laissez sécher.
 - Les filtres métalliques à graisse nettoyés sont prêts à être réutilisés.
- ▶ Remontez les filtres métalliques à graisse.
- ▶ Réinitialisation de l'alarme de l'affichage de saturation (voir page 18).



Les filtres métalliques à graisse peuvent se décolorer légèrement suite au nettoyage. Cela n'altère toutefois en rien leur efficacité.

4.3 Filtre à charbon actif Longlife-Plus

Le filtre à charbon actif Longlife-Plus doit être nettoyé et régénéré tous les 3 à 6 mois en utilisation normale ou chaque fois que l'affichage de saturation clignote. Suivant l'utilisation qui en est faite, ne pas dépasser 5 à 8 cycles de régénération. Avec un entretien optimal, la durée de vie maximale du filtre à charbon actif Longlife peut atteindre 3 ans.



Coupez l'alimentation électrique, désactivez le fusible ou déclenchez le coupe-circuit.

Démontage

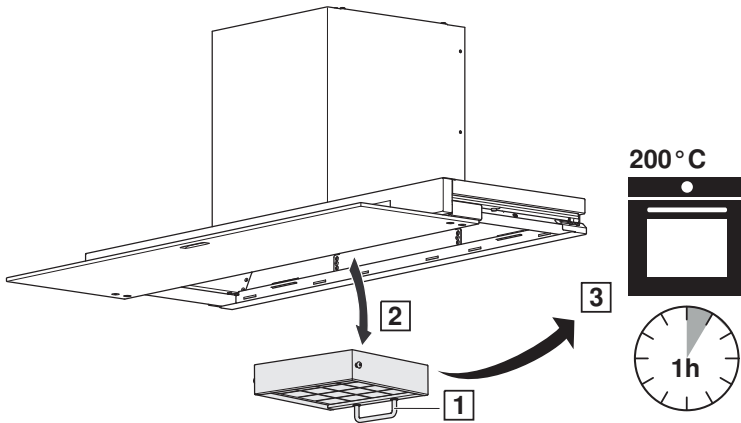

- ▶ Sortez entièrement l'écran de verre et retirez les filtres métalliques à graisse.
- ▶ Actionnez la poignée **1** et sortez l'unité de filtre à charbon actif **2** par le bas du rail de guidage.

Nettoyage et régénération

- ▶ Chauffez l'unité de filtre à charbon actif **2** dans le four **3**.
- ▶ Sélectionnez la chaleur voûte et sol, ou l'air chaud à 200 °C, et laissez régénérer sur la grille pendant 60 minutes.
- ▶ Laissez refroidir.





Laissez refroidir le filtre à charbon actif dans le four après la régénération thermique avant de le remonter. Risque de brûlure!



5 Eliminer soi-même des dérangements

- ▶ Le montage s'effectue dans l'ordre inverse.
- ▶ Réinitialisation de l'alarme de l'affichage de saturation (voir page 18).

 Eliminer les filtres à charbon actif Longlife-Plus usagés et ne pouvant plus être régénérés dans un centre de recyclage adéquat.

4.4 Réinitialisation de l'alarme de l'affichage de saturation

Les alarmes des affichages de saturation des filtres métalliques à graisse  et des filtres à charbon actif  sont réinitialisées, une fois le nettoyage ou le remplacement effectués.

- ▶ Maintenir appuyée la touche  pendant 5 secondes alors que l'appareil est éteint.
 - La réinitialisation réussie est indiquée par la disparition des symboles d'affichage  ou .

4.5 Remplacement des lampes DEL

Pour des raisons de sécurité, les lampes DEL doivent être remplacées par notre service clientèle.

5 Eliminer soi-même des dérangements

Le présent chapitre énumère des dérangements que vous pouvez éliminer vous-même aisément selon la procédure décrite. Si le dérangement ne peut pas être supprimé, appelez le service clientèle.

Avant d'appeler le service clientèle: Notez le numéro FN (voir plaque signalétique sous « Caractéristiques techniques ») et rédigez une note sur le dérangement.

Dérangement	Cause possible	Remède
L'appareil ne fonctionne pas.	<ul style="list-style-type: none">▪ Interruption de l'alimentation électrique.	<ul style="list-style-type: none">▶ Contrôler l'alimentation électrique.▶ Remplacer le fusible.▶ Réenclencher le coupe-circuit automatique.

L'éclairage ne fonctionne pas.	<ul style="list-style-type: none">▪ La lampe DEL est défectueuse.	<ul style="list-style-type: none">▶ Contacter le service clientèle.
--------------------------------	---	---

Dérangement	Cause possible	Remède
L'appareil n'assure pas une ventilation suffisante.	<ul style="list-style-type: none">▪ Les filtres métalliques à graisse sont encrassés.▪ Uniquement en mode de recyclage d'air: les filtres à charbon actif sont saturés.	<ul style="list-style-type: none">▶ Nettoyer les filtres métalliques à graisse.▶ Nettoyer et activer les filtres à charbon actif ou les remplacer.
	<ul style="list-style-type: none">▪ Uniquement en mode d'évacuation d'air: L'amenée d'air frais est insuffisante.	<ul style="list-style-type: none">▶ Garantir l'amenée d'air frais.

6 Accessoires et pièces de rechange

Pour les commandes, indiquer la famille de produits de l'appareil et la désignation précise de l'accessoire ou de la pièce de rechange.

Filtre métallique à graisse
(exemple, dépend du modèle)

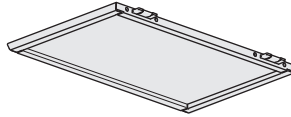

Filtre à charbon actif Longlife-Plus

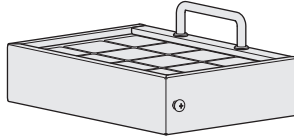

Commande à distance

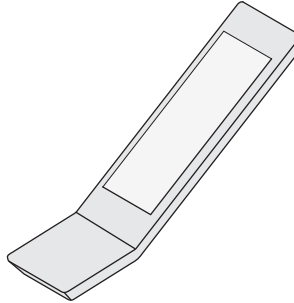

7 Caractéristiques techniques

Raccordement électrique

Accès à la plaque signalétique:

- ▶ Retirer les filtres métalliques à graisse.
- La plaque signalétique se trouve à l'intérieur de l'appareil.
- Une seconde plaque signalétique se trouve parmi les fournitures, elle doit être conservée à des fins d'identification de l'appareil.

7.1 Fiche technique du produit

Conformément au règlement (UE) n° 65/2014 et n° 66/2014.

Description	Abréviations	Unité	Grandeur
Marque	S	-	V-ZUG SA
Identification du modèle	M	-	61061-61063 / 61064
Consommation annuelle d'énergie	AEC _{hood}	kWh/a	31,2 / 32,6
Indice d'efficacité énergétique	EEI _{hood}	%	42,0 / 43,3
Classe d'efficacité énergétique	EEC	-	A+ / A+
Efficacité fluidodynamique	FDE _{hood}	%	34,7 / 34,7
Classe d'efficacité fluidodynamique	FDEC	-	A / A
Efficacité lumineuse	LE _{hood}	lux/W	30,0 / 32,0
Classe d'efficacité lumineuse	LEC	-	A / A
Efficacité de filtration des graisses	GFE _{hood}	%	85,7 / 85,7
Classe d'efficacité de filtration des graisses	GFEC	-	B / B
Débit d'air à la vitesse minimale	Q _{min}	m ³ /h	250 / 250
Débit d'air à la vitesse maximale (sauf en mode rapide ou intensif)	Q _{max}	m ³ /h	455 / 455
Débit d'air en mode rapide ou intensif	Q _{boost}	m ³ /h	657 / 657
Emission de bruit aérien évalué d'un A à la vitesse minimale	SPE _{min}	dBA	38 / 38
Emission de bruit aérien évalué d'un A à la vitesse maximale	SPE _{max}	dBA	53 / 53
Emission de bruit aérien évalué d'un A en mode rapide ou intensif	SPE _{boost}	dBA	63 / 63
Puissance absorbée mesurée appareil éteint	P ₀	W	0,48 / 0,48
Puissance absorbée mesurée appareil en veille (mode standby)	P _s	W	0,0 / 0,0
Facteur d'accroissement dans le temps	f	-	0,8 / 0,8
Débit volumique d'air mesuré au point de rendement maximal	Q _{BEP}	m ³ /h	380,6 / 380,6
Pression d'air mesurée au point de rendement maximal	P _{BEP}	PA	341 / 341
Puissance d'entrée électrique mesurée au point de rendement maximal	W _{BEP}	W	103,0 / 103,0
Puissance nominale du système d'éclairage	W _L	W	4 / 6

Eclairage moyen du système d'éclairage sur le plan de cuisson	E_{middle}	lux	119 / 191
Niveau de puissance acoustique	L_{wa}	dBA	-

8 Élimination

8.1 Emballage



Les enfants ne doivent jamais jouer avec les matériaux d'emballage en raison du risque de blessures ou d'étouffement. Stockez les matériaux d'emballage dans un endroit sûr ou éliminez-les dans le respect de l'environnement.

8.2 Sécurité

Rendez le dispositif inutilisable, afin que des accidents dus à une mauvaise utilisation (par exemple, par des enfants en train de jouer) puissent être évités:

- ▶ débranchez l'appareil du secteur. Pour les appareils branchés de façon fixe, faites appel à un électricien concessionnaire! Coupez ensuite le câble d'alimentation de l'appareil.

8.3 Élimination



- Le symbole «poubelle barrée» requiert l'élimination séparée des équipements électriques et électroniques (DEEE). De tels appareils peuvent contenir des substances dangereuses et dangereuses pour l'environnement.
- Ces appareils doivent être éliminés à un point de collecte agréé pour le recyclage des équipements électriques et électroniques et ne doivent pas être jetés avec les déchets ménagers non triés. Vous contribuez ainsi à protéger les ressources et l'environnement.
- Pour de plus amples informations, veuillez vous adresser aux autorités locales.

9 Index

A	
Accessoires	19
Affichage de saturation.....	12
C	
Caractéristiques techniques	19
Commande à distance	15
Configuration de l'appareil.....	9
Consignes de sécurité	
Avant la première mise en service	
.....	6
Conditions de fonctionnement	4
Consignes d'utilisation.....	6
Installation de l'appareil.....	6
Spécifiques à l'appareil	5
Utilisation.....	7
Utilisation conforme à l'usage prévu	
.....	6
Contrat d'entretien.....	23
D	
Description de l'appareil	8
Désignation du modèle	2
Domaine de validité.....	2
Durée de marche à vide.....	12
E	
Eclairage.....	11
Éléments de commande et d'affichage.....	9
Élimination	21
Éliminer l'appareil	21
Éliminer soi-même des dérangements.....	18
Entretien et maintenance.....	16
Équipement.....	8
F	
Fiche technique du produit.....	21
I	
Installation de l'appareil.....	6
Intervalle de nettoyage des filtres à charbon actif	10
M	
Mettre l'appareil en marche/arrêt.....	10
Mise en service	6
Mode d'évacuation d'air	8
Mode de recyclage d'air	8
N	
Nettoyage	
Boîtier.....	16
Filtre à charbon actif Longlife-Plus	
.....	17
Filtre métallique à graisse.....	16
Numéro de modèle	2
O	
OptiLink.....	13
P	
Pièces de rechange	19
Plaque signalétique	19
Protection pour le nettoyage	12
Q	
Questions	23
R	
Raccordement électrique.....	19
S	
Sélection du niveau de ventilateur	11
Service et assistance	23
Structure	8
Symboles.....	4
T	
Température de couleur.....	11
Type.....	2
U	
Utilisation	9

10 Service et assistance



Le chapitre «Éliminer des dérangements» vous donne des informations précieuses pour résoudre les petits dérangements. Vous pouvez ainsi éviter de faire appel à un technicien de service et économiser les éventuels coûts afférents.

Vous trouverez les informations sur la garantie V-ZUG à l'adresse www.vzug.com →Service

→Informations sur la garantie. Veuillez les lire attentivement.

Veuillez enregistrer votre appareil V-ZUG le plus tôt possible:

- en ligne via www.vzug.com →Service →Saisie des données de garantie ou
- en utilisant la carte d'inscription jointe.

En cas de dérangement, vous bénéficierez ainsi de la meilleure assistance possible dès la période de garantie de l'appareil. Pour l'enregistrement, vous aurez besoin du numéro de série (SN) et de la désignation de l'appareil. Ces informations se trouvent sur la plaque signalétique de votre appareil.

Les informations de mon appareil:

SN: _____ **Appareil:** _____

Gardez toujours ces informations sur l'appareil à portée de main lorsque vous contactez V-ZUG. Merci beaucoup.

- ▶ Retirer les filtres métalliques à graisse.
 - La plaque signalétique se trouve à l'intérieur de l'appareil.
 - Une seconde plaque signalétique se trouve parmi les fournitures, elle doit être conservée à des fins d'identification de l'appareil.

Votre demande de réparation

En composant le numéro d'assistance gratuit 0800 850 850, vous serez directement mis(e) en contact avec le centre d'entretien

V-ZUG le plus proche de chez vous. Après avoir indiqué votre numéro de contrat par téléphone, nous conviendrons avec vous d'une date de rendez-vous sur place très rapidement.





Questions d'ordre général, accessoires, contrat d'entretien

V-ZUG se tient à votre disposition pour répondre à toutes vos questions administratives ou techniques d'ordre général, prendre vos commandes d'accessoires et de pièces de rechange, ou vous informer sur les possibilités de contrats d'entretien. Vous pouvez nous joindre par téléphone au +41 58 767 67 67 ou par Internet à l'adresse www.vzug.com.









Brèves instructions



Touches

-  Mettre l'appareil en marche/arrêt
-  Sélectionner le niveau de ventilateur 1–3;
activer le niveau de ventilateur intensif
-  Allumer/éteindre l'éclairage;
régler la température de la couleur
-  Activer la marche à vide

Symboles d'affichage

-  Protection pour le nettoyage
-  Durée de marche à vide
-  Niveau de ventilateur 1
-  Niveau de ventilateur 2
-  Niveau de ventilateur 3
-  Niveau de ventilateur Intensif (clignote)
-  Affichage de saturation des filtres métalliques à graisse
-  Affichage de saturation des filtres à charbon actif (uniquement si recyclage d'air)



1071171-R02

